



- **Potencia:** 7.5 y 10 HP
- **Desplazamiento:** desde 32 a 50 ft.<sup>3</sup>/ minuto
- **Presión máxima:** hasta 250 psi
- Hasta **75%** de eficiencia
- Construcción en **hierro gris**
- Refacciones originales **de fábrica**
- Garantía de **1 año**
- **Servicio técnico \***

\* Se cotiza por separado.

## ESPECIFICACIONES TÉCNICAS

Modelo Cabezal	No. Cilindros	Diámetro de pistón mm.	Carrera mm.	Rango de potencia HP	Rango de Velocidad RPM	Rango de presión psi	Rango de Desplazamiento ft. <sup>3</sup> /min
I-800	3	82.5 (1) – 120 (2)	70	7.5 – 10 HP	570 - 895	100 - 250	32 - 50

Acotaciones mm	
A	480
B	540
C	191
D	183
E	680
F	90
G	825
H	321

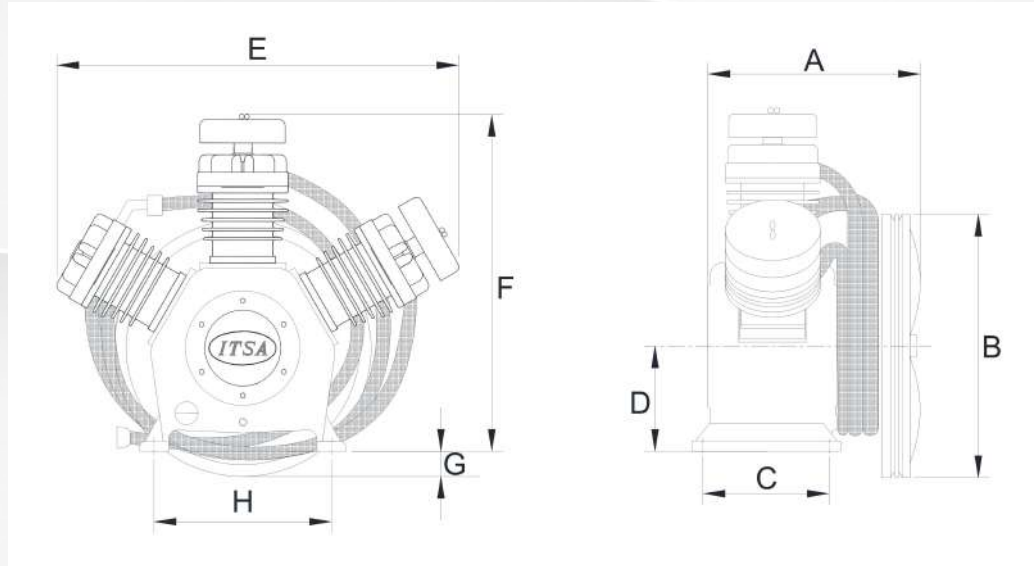

*Imágenes ilustrativas.*

## USOS Y APLICACIONES COMUNES



- Fábricas de muebles
- Talleres de pintura
- Industria textil
- Maquinaria CNC



- Industria lechera
- Metál-Mecánica
- Marmoleras
- Industria de plástico

  55 4690 1671

 55 8016 0405

 [ventas@bocomsa.com](mailto:ventas@bocomsa.com)

  @bocomsa